

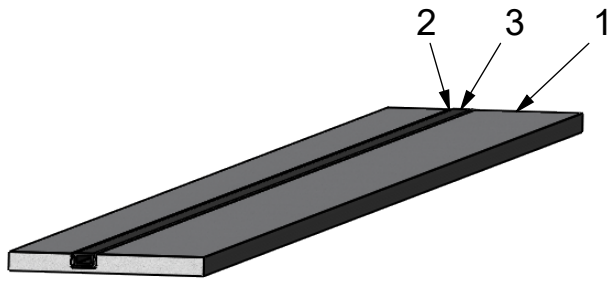

Pos	2000/Menge	Bezeichnung	Dimension	Norm/Typ	Werkstoff	Artikelnummer
1	1	Gipsformteil	L=2000mm		Gipskarton	-
2	1	Profilschiene	L=2000mm		Alu-Profil	-
3	1	Mal-und Abdeckgummi	L=2000mm		Gummi	SK-Z0005

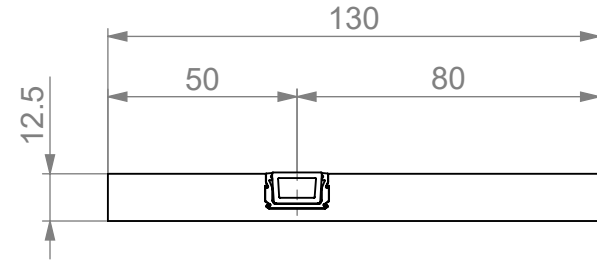
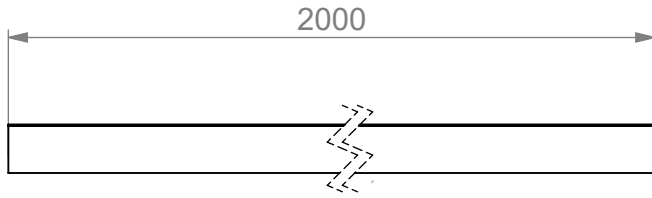

Material	Oberfläche	Farbe:	blank	
	Alu/Gummi/Gipskarton	Zusatzinformation:	mit Mal-und Abdeckgummi	
Norm/Typ	Name	Datum	Saga Gips Paneel 1-läufig 130x12,5x2000 Artikelnummer: SK-GIPSTP-0001	
V [cm3]	3140.24	erstellt		HFE 12.02.2017
O [cm2]	9123.78	geändert		
Masse [kg]	2.35	freigegeben		
Für dieses Dokument und den darin dargestellten Gegenstand behalten wir uns alle Rechte vor. Bekanntgabe an Dritte oder Verwertung seines Inhaltes sind ohne unsere ausdrückliche Zustimmung verboten. © GS Kunststoffe, Gartenstrasse 11, A-4600 Wels				

SK-GIPSTP-001 = 2000mm
 SK-GIPSTP-002 = 2500mm

ISO - E

 Revision
 --

Pos	2500/MENGE	Bezeichnung	Dimension	Norm/Typ	Werkstoff	Artikelnummer
1	1	Gipsformteil	L=2500mm		Gipskarton	-
2	1	Profilschiene	L=2500mm		Alu-Profil	-
3	1	Mal-und Abdeckgummi	L=2500mm		Gummi	SK-Z0006

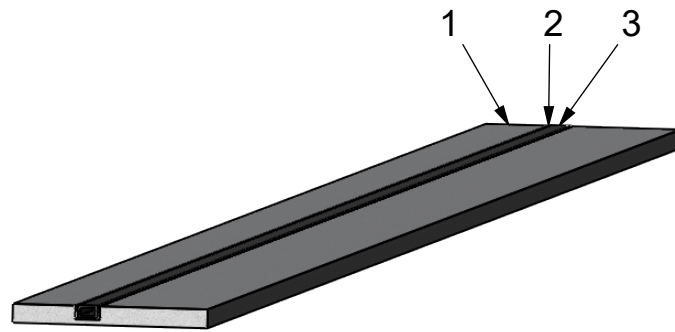
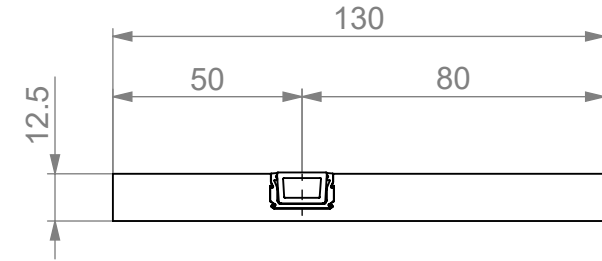
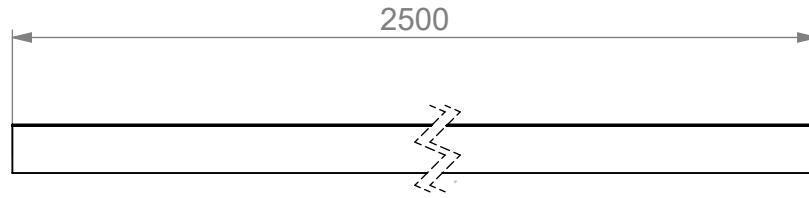

Material	Oberfläche	Farbe:	blank		
	Alu/Gummi/Gipskarton	Zusatzinformation:	mit Mal-und Abdeckgummi		
Norm/Typ	Name	Datum	Saga Gips Paneel 1-läufig 130x12.5x2500 Artikelnummer: SK-GIPSTP-0002		
V [cm3]	3925.30	erstellt		HFE	12.02.2017
O [cm2]	11396.88	geändert			
Masse [kg]	2.93	freigegeben			
Für dieses Dokument und den darin dargestellten Gegenstand behalten wir uns alle Rechte vor. Bekanntgabe an Dritte oder Verwertung seines Inhaltes sind ohne unsere ausdrückliche Zustimmung verboten. © GS Kunststoffe, Gartenstrasse 11, A-4600 Wels				ISO - E 	
				Revision --	

SK-GIPSTP-001 = 2000mm
 SK-GIPSTP-002 = 2500mm